

DOTLINE360 TB-1230QW

Acme[®]
JAPAN

製品特徴

- ・左右独立したリニアモーターズーム
- ・バリエブルストロボスピード
- ・TILT角220°
- ・1光源ごとのコントロール



製品仕様

- ・光源：12×30W RGBW LED
- ・ズーム：3.5°～38°
- ・DMXチャンネル：14/57 ch
- ・コントロール：DMX512、RDM、Art-Net
- ・ソフト更新：DMX link
- ・ディスプレイ：OLED
- ・電源プラグ：パワコン in out
- ・信号プラグ：3pin and 5pin XLR
- ・入力電圧：AC100～240V、50/60Hz
- ・消費電力：450W
- ・機材寸法：1000×278×113 (mm)
- ・重量：17 k g



照度図

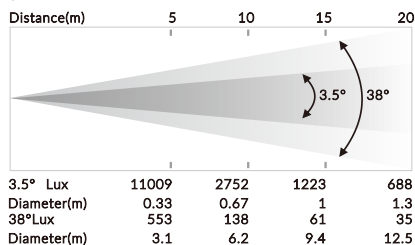

寸法図(mm)

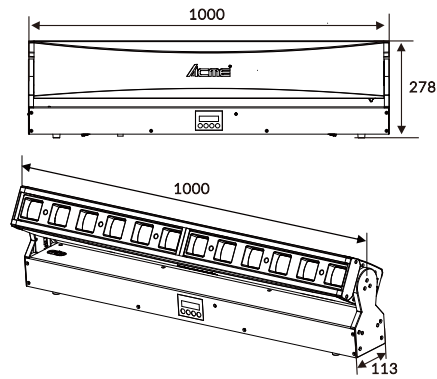

接続数量：

DMX接続モードの最大数量：32セット

電源接続モードの最大数量：120V-4セット/ 230V-7セット